

**MEMENTO I.A.U.
ARBALÈTE MATCH
(12/05/08)**

Longueur du tunnel : **50mm**

Distance dioptre guidon : **760mm**

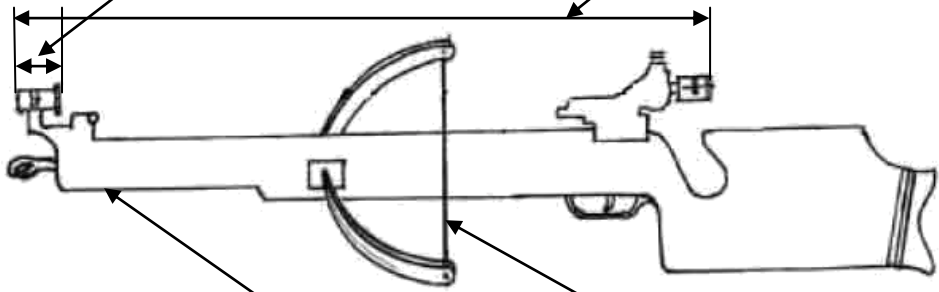

Poids max arbalète 10m : **6kg750**

Longueur max corde : **630mm**

Décalage latéral **partie supérieure** du crochet : max **15mm G. ou D.**
Courbure haute : **30mm**

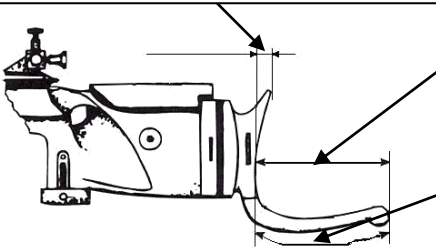
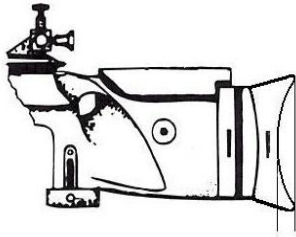

Profondeur crochet : **153mm**

Long. extérieure : **178mm**
Pivotement libre du bec

Arbalète Match 10m
Position debout
Pommeau : **autorisé** Bretelle : **interdite**
Plaque de couche. Profondeur : **20mm**
Décalage latéral max : **15mm G. ou D.**
Crochet : **interdit**

Arbalète Match 30m
Position debout
Pommeau : **autorisé** Bretelle : **interdite**
Position genou
Bretelle (max **40mm**) ou pommeau
2 coussins (**25x35x15cm**) ou 1 coussin + 1 rouleau (**Ø18cm L 25cm**)

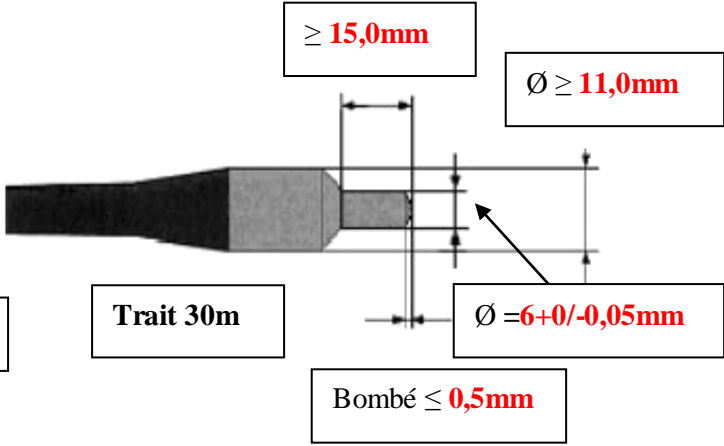
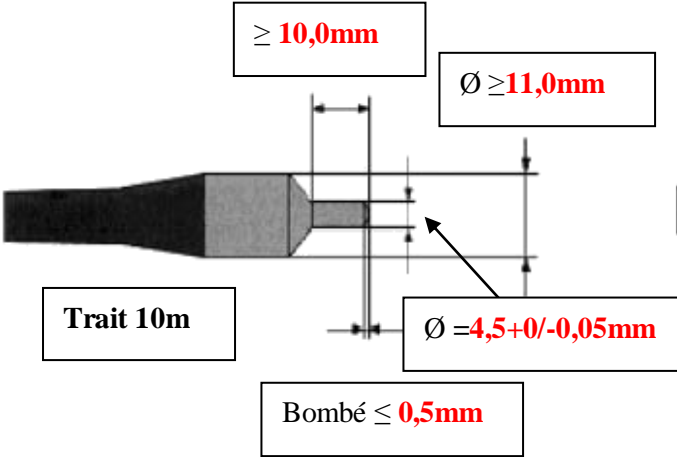

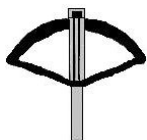

MEMENTO I.A.U.
ARBALÈTE MATCH – CIBLES & TABLEAUX RÉCAPITULATIFS
 (12/05/08)

Cible 30m (203.1)

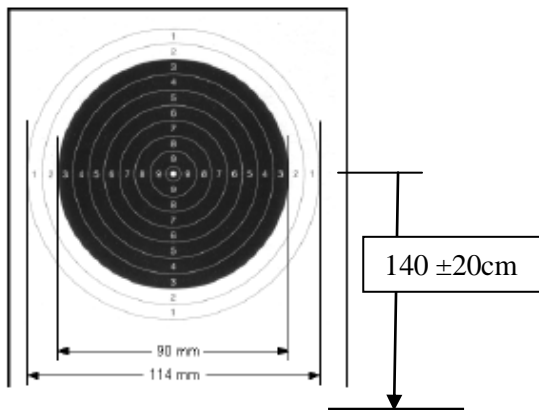

Cible 10m (203.2)

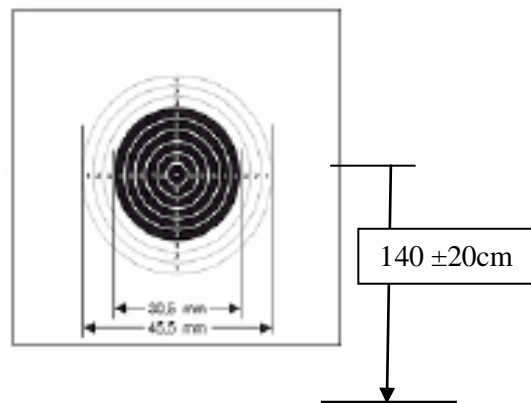

Taille cible 200 x 200mm noir sur fond blanc
 Taille visual $\varnothing = 90\text{mm}$
 \varnothing Zones = 114mm avec 10 zones
 Espace entre zone = 6mm
 \varnothing du 10 = 6mm
 \varnothing Mouche = 2mm
 Epaisseur cordon : 0,15mm

Taille cible 100 x 100mm noir sur fond blanc
 Taille visual $\varnothing = 30,5\text{mm}$
 \varnothing Zones = 45,5mm avec 10 zones
 Espace entre zone = 2.5mm
 \varnothing du 10 = 0,5mm
 Epaisseur cordon : 0,15mm
 Mouche = l'impact ne doit pas toucher la zone intérieure du 9

Support de cible (207.2.2)
 En bois (de préférence), avec au centre :
 Plaque de plomb épaisseur mini 3cm, \varnothing 9cm
 Distance : $30 \pm 0,10\text{m}$ (207.2.5)
 Distance entre poste : 1.00m

Support de cible (207.2.2)
 En bois (de préférence), avec au centre :
 Plaque de plomb épaisseur mini 3cm, \varnothing 5cm
 Distance : $10 \pm 0,10\text{m}$ (207.2.5)
 Distance entre poste : 1.00m
 2 fanions ou anémomètres maxi par tireur

ARBALÈTE & ÉQUIPEMENTS

| | |
|---------------------------------------|---|
| Vêtements 214.7 | Application du règlement ISSF |
| Ligne de visée 204.1.1 | Maximum 760mm Tunnel porte guidon = 50mm |
| Arc | Longueur max corde détendue = 630mm |
| \varnothing Trait | 30m : 6,0+0-0,05mm 10m : 4,5+0-0,05mm |
| Points 212.2 | Zone ou cercles déchirés |

| 10m | |
|---------------------|------------------------------|
| Position | Debout |
| Essais (210) | Illimités au début du match |
| Match (202) | 60 coups 120mm ou 40 en 90mm |
| Cible (203) | 100 x 100mm |
| Tirs (211.2) | 1 coup par cible |
| Interruption | Max 20mm (213.1.3) |

| 30m (30mn entre position 202.1.1) | | |
|--|-------------------------------|--------------------|
| Position | Debout | Genou |
| Essais | Illimités au début | Illimités au début |
| Match | 30 coups 90mm | 30 coups 90mm |
| Cible | 200 x 200mm | |
| Tirs | 1 coup par cible | |
| Interruption | Max 20mm (213.1.3 et 211.1.1) | |

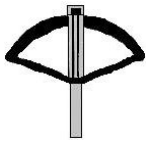

MEMENTO IAU ARBALÈTE FIELD (12/05/08)

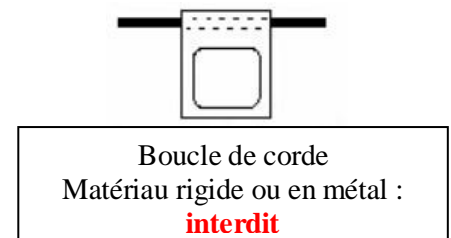
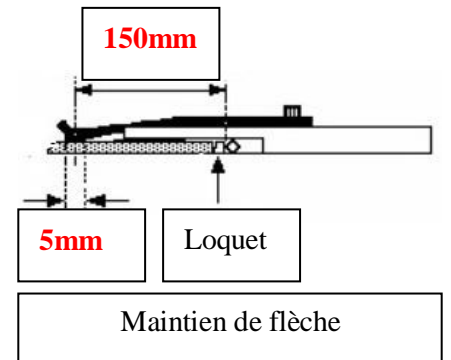
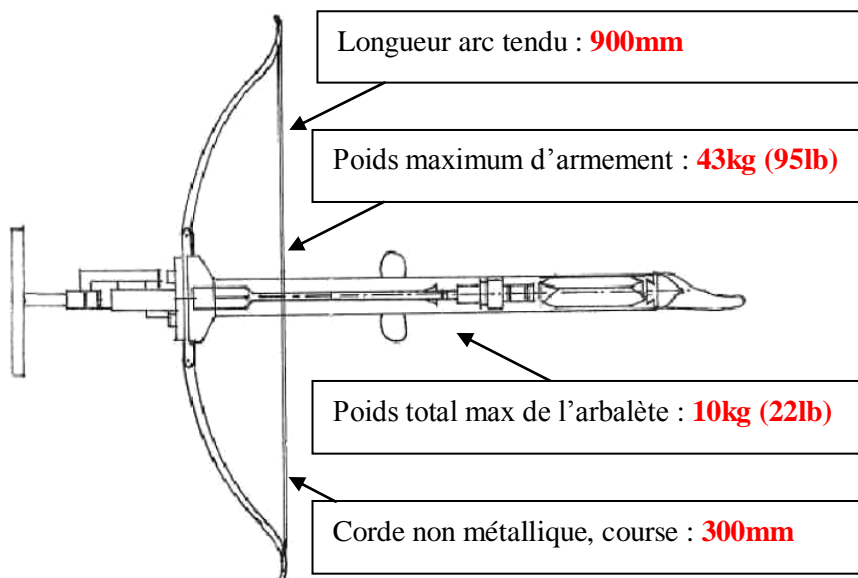
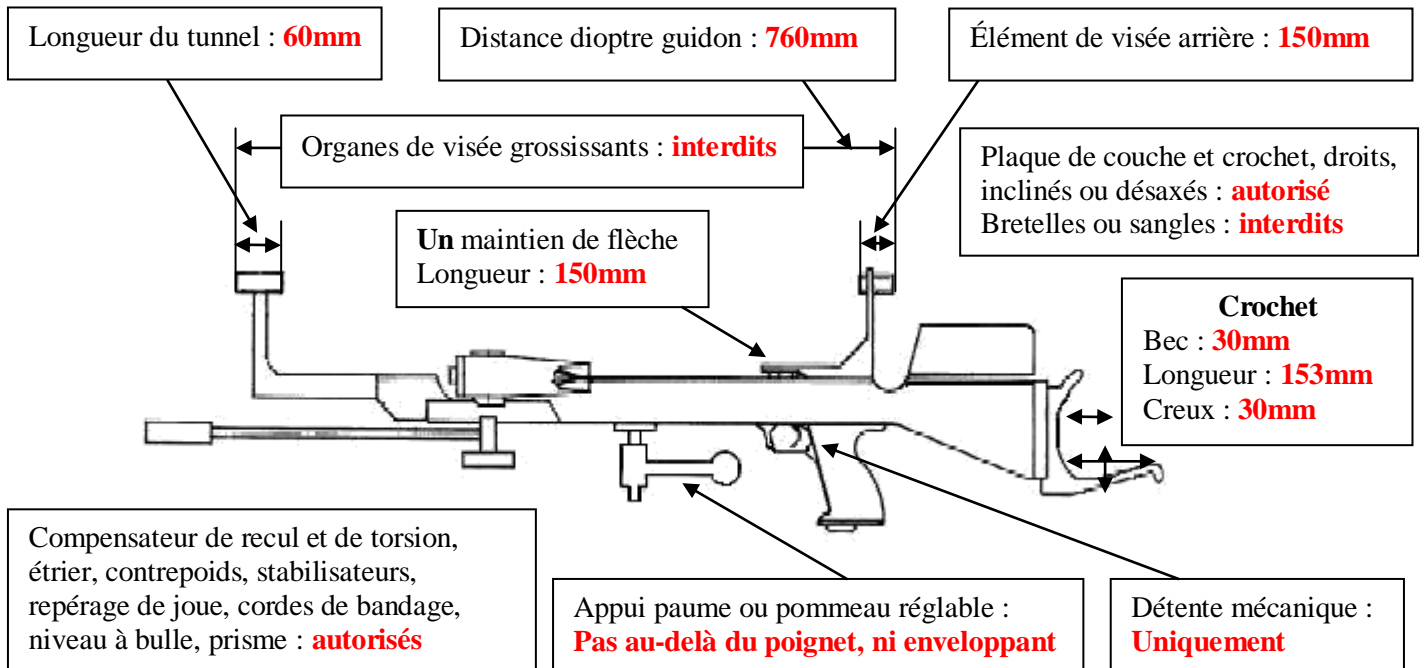

Profils de pointe : **Interdits**

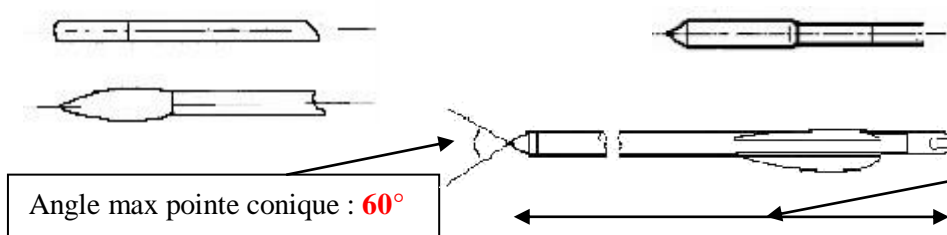

\varnothing max tube = **7.7mm**
 \varnothing max pointe = \varnothing tube + **2mm**

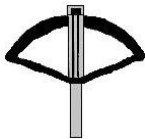

MEMENTO IAU ARBALÈTE FIELD - CIBLES (12/05/08)

Tir en plein air : Distance 65m et 50m : blason Ø 60cm. Distance 35m : cible 40cm à 3 blasons à visuel réduit.

Butoir : Forme ronde ou carrée, Ø ou côté entre 85 et 128cm. Inclinaison comprise entre 10 et 15°.

Tir en salle : Distance 10m : 4 blasons Ø 25cm. Distance 18m : cible à 3 blasons Ø 25cm.

Butoir : Forme ronde ou carrée, Ø ou côté 128cm maxi. Inclinaison comprise entre 0 et 10° (ou mur approprié).

Largeur des zones : blason Ø 60cm : 3cm – cible 40cm à 3 blasons à visuel réduit : 2cm - blason Ø 25cm : 1,25cm.

Comptage : Selon la zone touchée. A 10m la flèche doit être totalement à l'intérieur de la zone sans toucher le cordon.

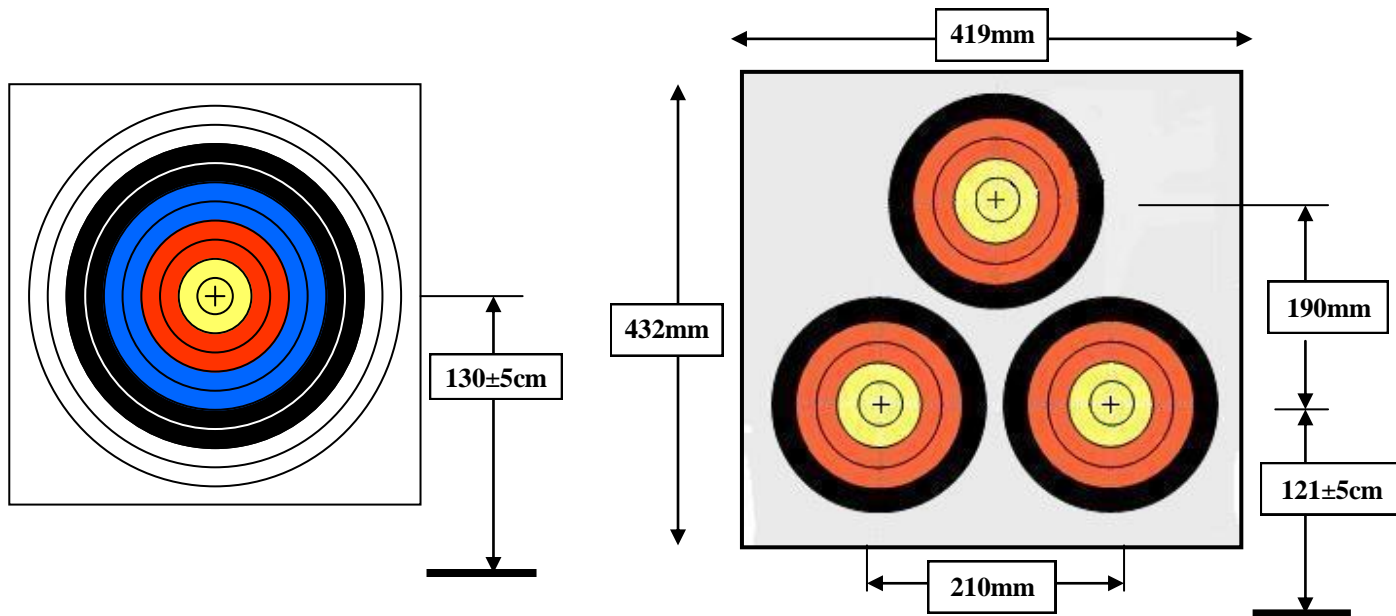

Tir en plein air, distances : 65m et 50m
Blason à visuel plein Ø 60cm

Tir en plein air, distance : 35m
Cible 40cm à 3 blasons à visuel réduit (zones 6 à 10)

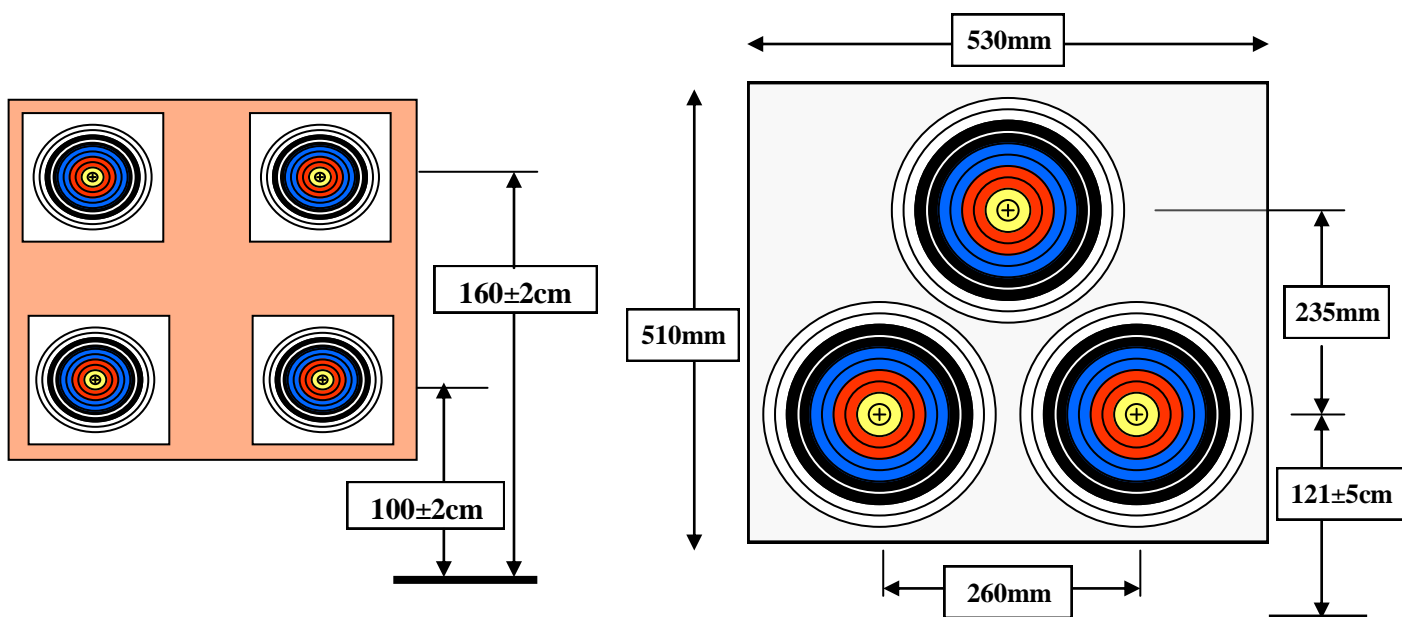

Tir en salle, distance : 10m
4 blasons à visuel plein Ø 25cm

Tir en salle, distance : 18m
Cible à 3 blasons à visuel plein Ø 25cm

| ARBALÈTE FIELD (326) FLÈCHES (327) ÉQUIPEMENTS (329 / 330) | |
|---|--|
| Habits | Tenue de ville légère, Chaussures basses, Casquette de tir, Lunette de tir (sans filtre, ni diaphragme) verres correcteurs prescription médicale <i>si pluie</i> : habits + bottes + chapeau léger |
| Ligne de visée | Longueur maxi = 760mm Guidon L max = 60mm Dioptre L max = 150mm (tube anti-reflets) |
| Arc | Force maxi = 43kg // 95lbs (course maxi = 300mm) Longueur maxi boucle à boucle arc tendu = 900mm Pds max10kg (avec tous les accessoires) |
| Flèches | Long maxi = 457mm = 18" Long mini = 304mm = 12" Ø max tube = 7.7mm Ø max pointe = Ø tube + 2mm |

| 10m. Tir en salle (318.4.3) | |
|------------------------------------|---|
| Essais | 2 volées (de 4 Flèches) en 4 minutes chacune. |
| Match | 10 volées (de 4 Flèches) en 3 minutes chacune. |
| Cible | 4 cibles de 25 x 25cm Blasons de 25cm (4 par butoir) sur 2 lignes H 100cm (±2) et 160cm (±2). Point au cordon extérieur (318.4.4) |
| Tirs | 1 flèche par blason (Tir ordre quelconque) |
| Incidents | Flèche hors zones = zéro |
| | 2 flèches sur 1 blason : meilleure = 0 volée = les 3 restantes (les 3 plus basses si 4 restantes + avert) |

| Sifflet : | | 2 coups | 1 coup | 2 coups | 3 coups |
|---------------------|-------------------------|-------------------------------|--------|-------------------|------------------|
| Lumières : | | Rouge (+chrono) | Vert | Jaune | Rouge Éteint |
| Manche | Volées | Préparation avant le tir 20'' | Tir | Il reste 30'' | Fin tir Résultat |
| 10m en salle | Essais : 2 de 4 flèches | | | Durée 240'' (4mn) | |
| | Match : 10 de 4 flèches | | | Durée 180'' (3mn) | |
| 18m en salle | Essais : 2 de 3 flèches | | | Durée 180'' (3mn) | |
| | Match : 20 de 3 flèches | | | Durée 120'' (2mn) | |
| IR 900 | 1 ^{ère} dist. | Essais : 2 de 3 flèches | | Durée 300'' (5mn) | |
| | 2 et 3 ^{ème} d | Essais : 1 de 3 flèches | | Durée 300'' (5mn) | |
| | Par dist. | Match : 10 de 3 flèches | | Durée 180'' (3mn) | |

Avec signal sonore, annoncer chaque volée « ex. 10^{ème} volée de match » avant les 2 coups de l'appel
Appel (321) 40'' après retour dernier tireur (2 coups de sifflet) (Rouge+Chrono)
SÉCURITÉ : Cesser tir immédiatement : Quatre (ou plus) coups de sifflet. Un coup pour reprendre (321.3)

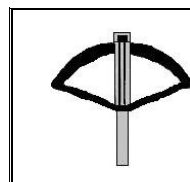

MEMENTO I.A.U. - ARBALÈTE FIELD
TABLEAUX RÉCAPITULATIFS
(12/05/08)

| 18m. Tir en salle (315.1 / 318.4.1) | |
|--|--|
| Essais | 2 volées (de 3 Flèches) (318.4.1) en 3 minutes chacune (323.3). |
| Match | 20 volées (de 3 Flèches) (318.4.1) en 2 minutes chacune (321.2). |
| Cible | 25cm à 3 blasons complets (315.1-318.4.1) Espacement horizontal-vertical=260mm H. 2 centres du bas 121±5cm (317.1.1) |
| Tirs | 1 flèche par blason (Tir ordre quelconque) |
| Incidents | Flèches hors zones = zéro |
| | 2 flèches sur 1 blason : meilleure = 0 volée = les 2 restantes (les 2 plus basses si 3 restantes + avert) |

| IR 900. Tir en plein air (318.1) | |
|---|---|
| 65m environ 2H00 | - 2(1, 2 ^{ème} j.) volées d'essais de 3 fl. en 5mn - 10 volées de match de 3 flèches en 3mn , 1 cible 60x60cm (H. centre 130±5cm) |
| Repos de 45 minutes minimum. | |
| 50m environ 1H45 | - 1 volée d'essais de 3 flèches en 5mn , - 10 volées de match de 3 flèches en 3mn , 1 cible 60x60cm (H. centre 130±5cm) |
| Repos de 30 minutes minimum. | |
| 35m environ 1H30 | - 1(2, 2 ^{ème} j.) volée d'essais de 3 fl. en 5mn , - 10 volées de match de 3 flèches en 3mn , 1 cib.3blas.40x40 (H.2 centres bas 121±5cm) 1 flèche par blason. (Tir ordre quelconque) |
| Double IR900 : 1 ^{er} jour tirage au sort, le résultat pour 2 ^{ème} j. et ordre inverse des distances . Match = somme des 2 jours | |
| Incidents | Flèches hors zones = zéro |
| | 65 et 50m : >3 flèches=les3plus basses+avert |
| | 35m : 2 flèches sur 1 blason : meilleure = 0 volée = les 2 restantes (les2basses si 3+avert) |